

第53期

在本期中，將在第52期組裝完成的上儀錶板，添加下儀錶板等零件，完成儀錶板的組裝。

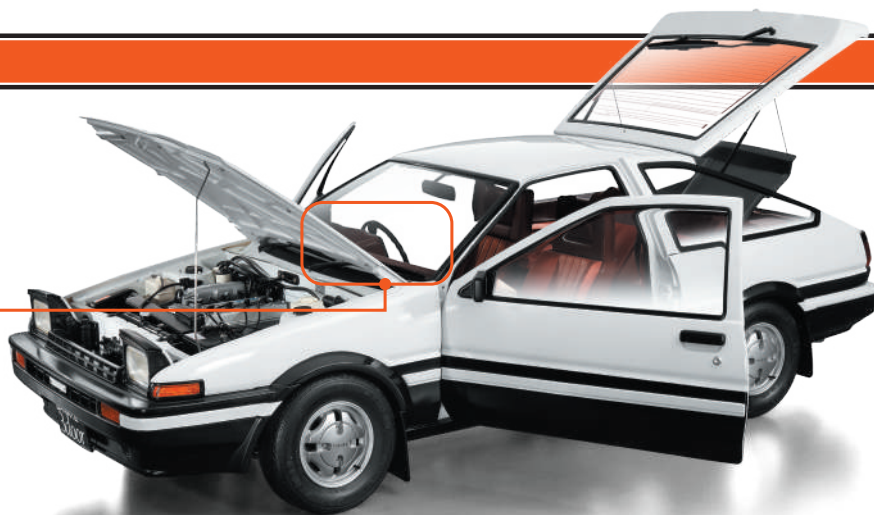

組裝車內裝飾 (2) 完成儀錶板

※零件名稱和組裝指南中的「左·右」是指乘坐時從駕駛座的視角來看。「右 (R)」指的是駕駛座側，而「左 (L)」指的是副駕駛座側。

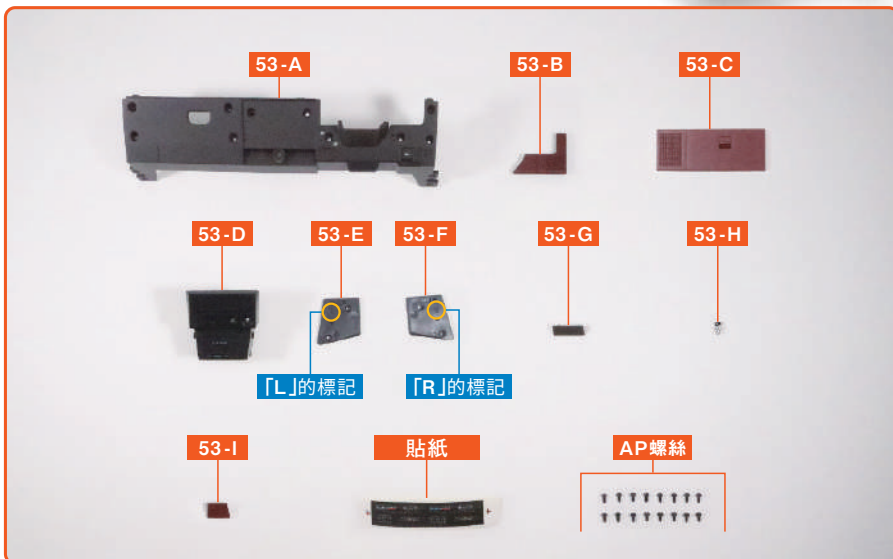

※組裝指南中所使用的零件可能與提供的零件在部分規格上有所不同。
 ※除非組裝說明中另有說明，否則請使用十字螺絲起子1號進行組裝。

- 53-A 下儀錶板
- 53-B 右揚聲器面板
- 53-C 左揚聲器面板 / 雜物箱蓋
- 53-D 中央控制台
- 53-E 中央控制台側面板 (L)
- 53-F 中央控制台側面板 (R)
- 53-G 菸灰缸
- 53-H 點煙器
- 53-I 下部板
- 貼紙 × 2套
(1套為備用)
- AP螺絲 (1.7 × 4 mm) × 16 + 備用

透過影片 Check 組裝步驟!

輕鬆使用QR碼存取最新影片和舊刊影片



※在車型設計上，其零件的形狀可能與實車有所不同。
 ※照片上的螺絲並不包含備用數量。

step 1 組裝下儀錶板和中央控制台

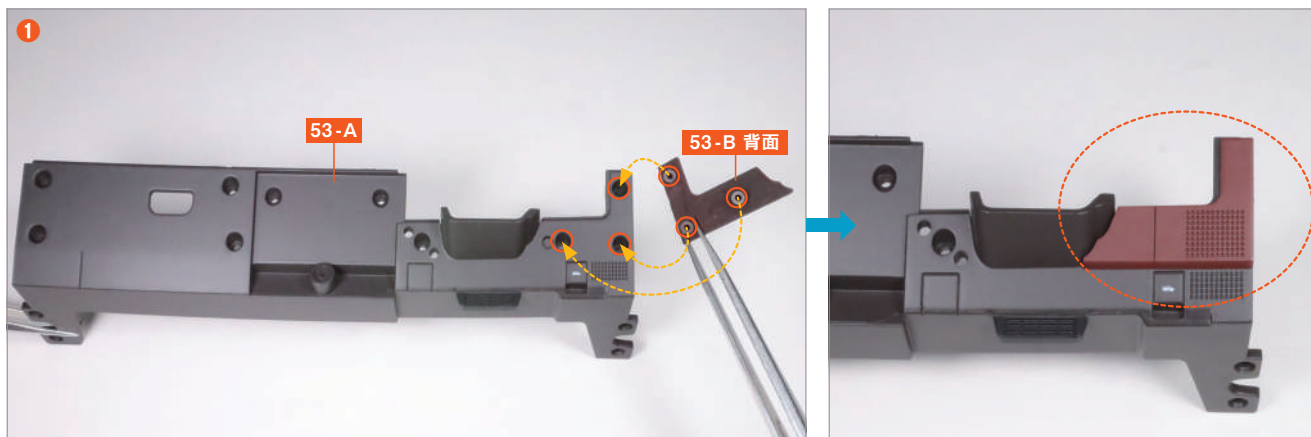

將右揚聲器面板 53-B 背面的3個螺絲孔的凸起部分，對準下儀錶板 53-A 的3個螺絲孔的凹槽嵌入。

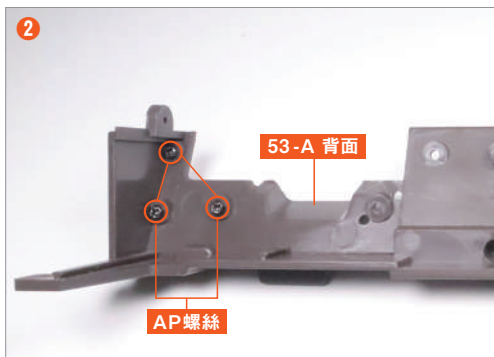

一邊按住 53-B 防止其脫落，一邊將 53-A 翻轉過來，並使用 AP 螺絲 固定3個位置。

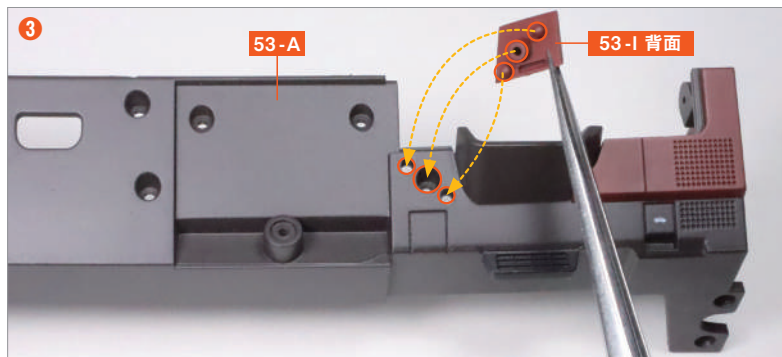

將下部板 53-I 背面的螺絲孔突起及兩個小突起，對準 53-A 的螺絲孔凹槽和兩個洞孔並嵌入。

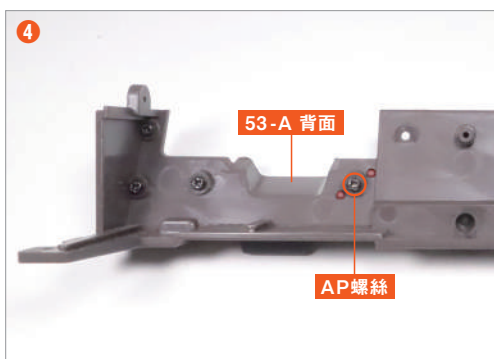

一邊按住 53-I 以防脫落，一邊將 53-A 翻轉過來，使用 AP 螺絲 固定。

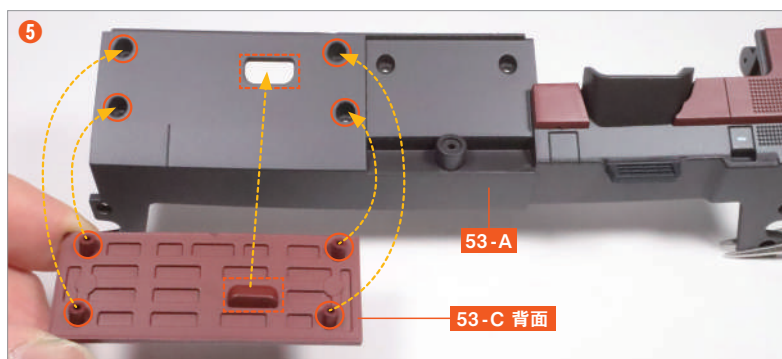

將左揚聲器面板/雜物箱蓋 53-C 背面的梯形突起和4個螺絲孔突起部分，對準 53-A 的梯形孔和4個螺絲孔凹槽並嵌入。

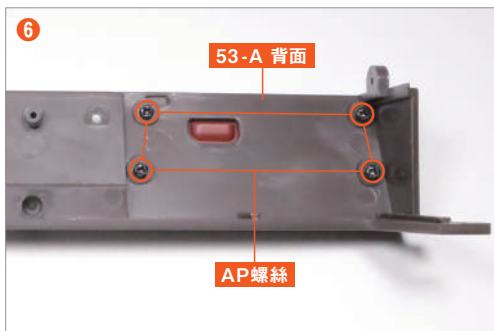

一邊按住 53-C 以防脫落，一邊將 53-A 翻轉過來，使用 AP 螺絲 固定4個位置。

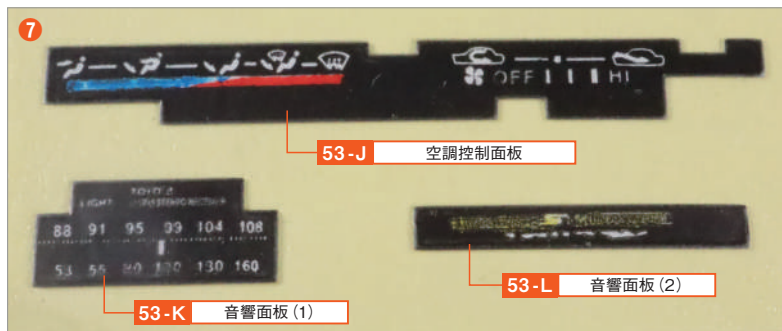

在貼上貼紙之前，請確認每個名稱。

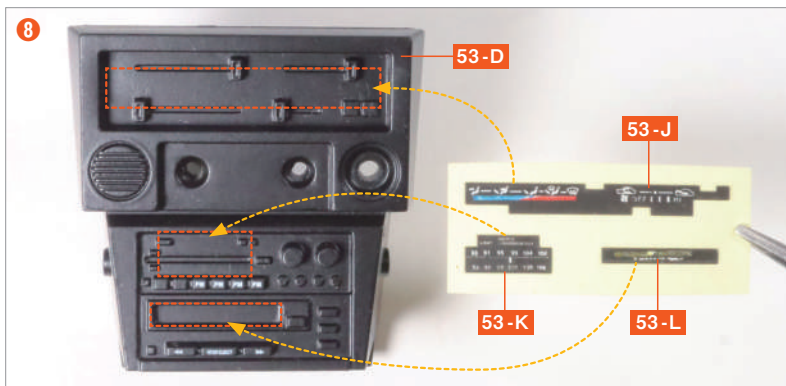

將空調控制面板 53-J 和音響面板 (1) 53-K、音響面板 (2) 53-L，分別貼到中央控制台 53-D 圖片所示的位置上。





將菸灰缸 **53-G** 背面的兩個突起部分，對準 **53-D** 的兩個洞孔並嵌入。



將點煙器 **53-H** 的銀色突起部分插入 **53-D** 的洞孔中。

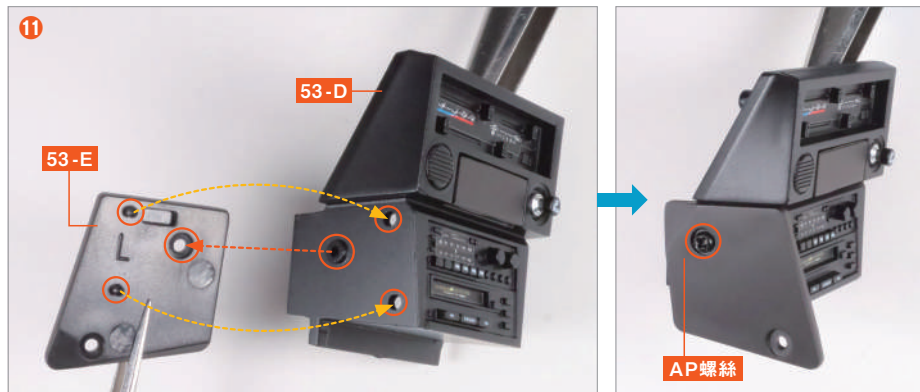

將中央控制台側面板 (L) **53-E** 的螺絲孔凹槽和兩個突起部分，對準 **53-D** 左側的螺絲孔突起和兩個洞孔組裝嵌入，並使用 **AP 螺絲** 固定。

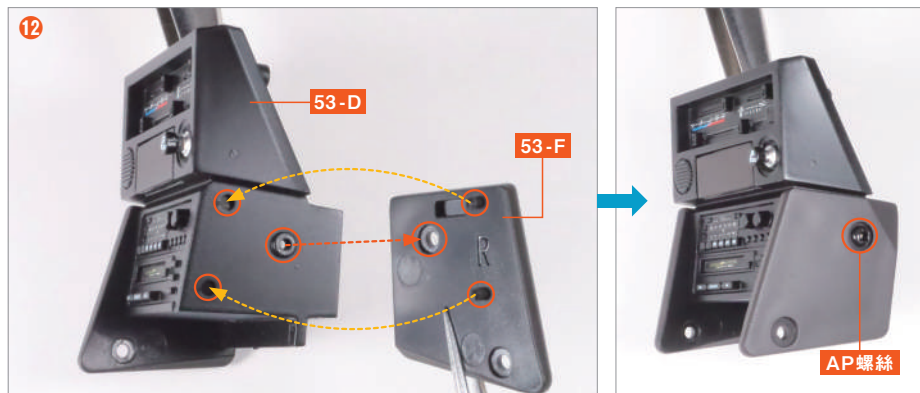

將中央控制台側面板 (R) **53-F** 的螺絲孔凹槽和兩個突起部分，對準 **53-D** 右側的螺絲孔突起和兩個洞孔組裝嵌入，並使用 **AP 螺絲** 固定。

step complete

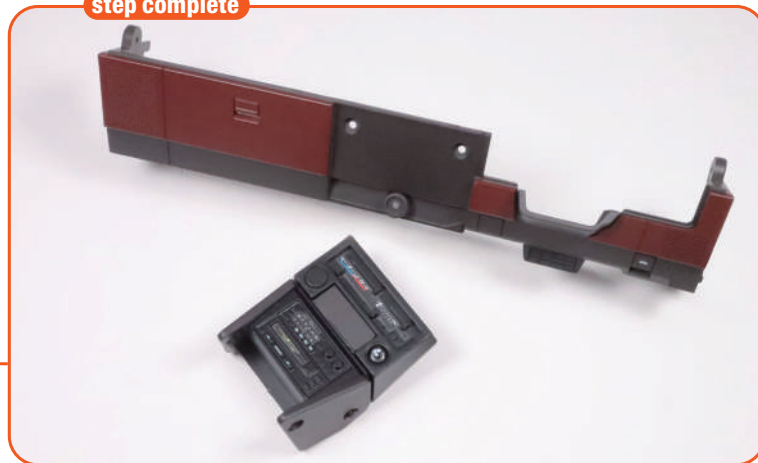

step 2 完成儀錶板

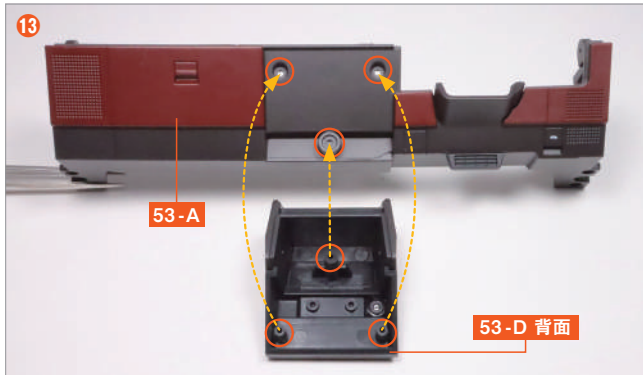

將 53-D 背面的3個螺絲孔突起部分，對準 53-A 的3個螺絲孔凹槽並嵌入。

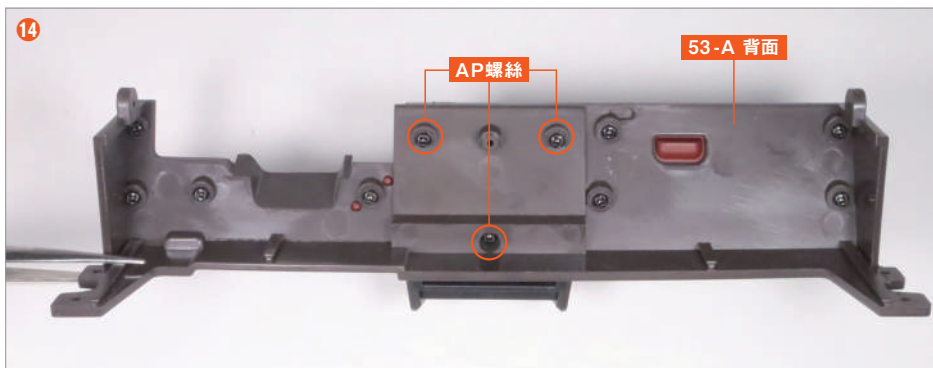

一邊按住 53-D 以防脫落，一邊將 53-A 翻轉過來，使用 AP 螺絲 固定3個位置。

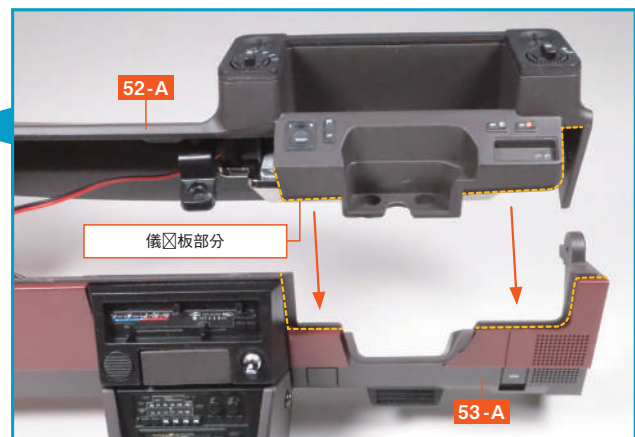
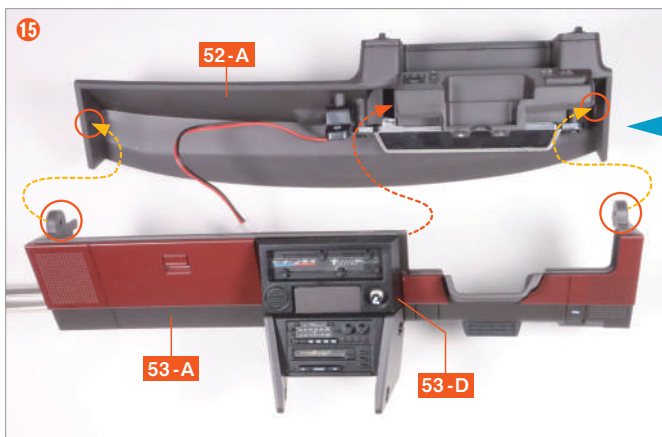

從背面側看的樣子

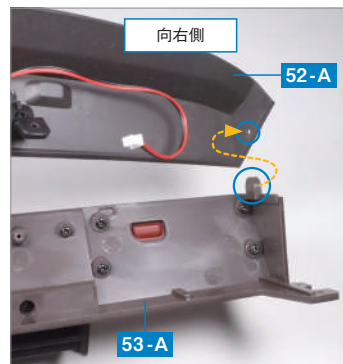
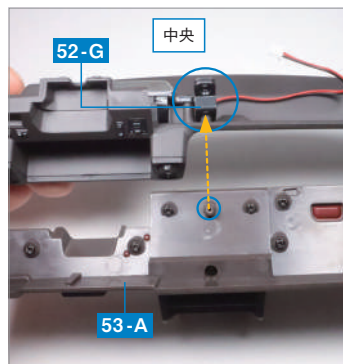
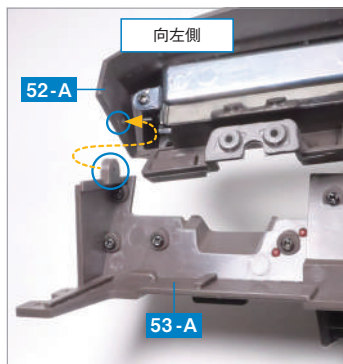

備妥第52期中組裝好的上儀錶板 52-A，並與 53-A 組裝。首先，將 52-A 的儀錶板部分嵌入 53-A，然後將儀錶板支架 52-G 的螺絲孔凹槽對準 53-A 背面的螺絲孔突起部分嵌入。接著，將 53-A 兩端的突起部分插入 52-A 兩端的內側。

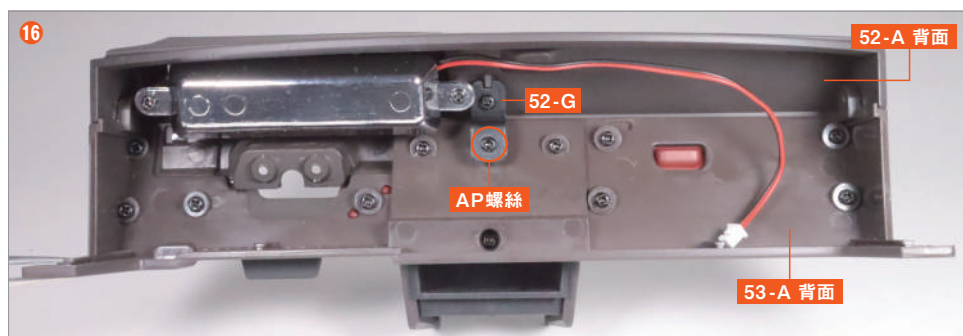

一邊按住 52-A 和 53-A 以防脫落，一邊將其翻轉過來，然後使用 AP 螺絲固定 52-G 和 53-A。

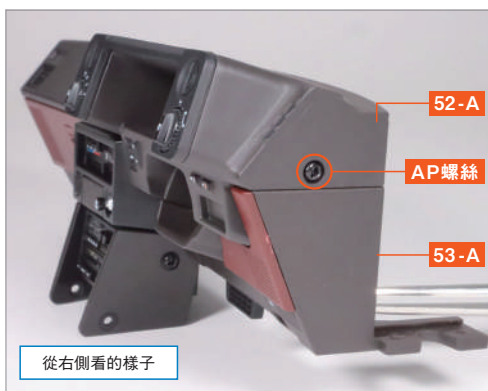

將 52-A 和 53-A 兩端的螺絲孔對齊，並使用 AP 螺絲 分別固定左右兩側。

本期
組裝

完成!

第53期的組裝到此結束。
將附有中央控制台的下儀錶板
安裝到上儀錶板，儀錶板已組裝
完成。在第54期中，將組裝方向
盤並將其安裝到儀錶板上。

